

Avancis Skala Module stehende Montage

1. Vormontieren Agraffen

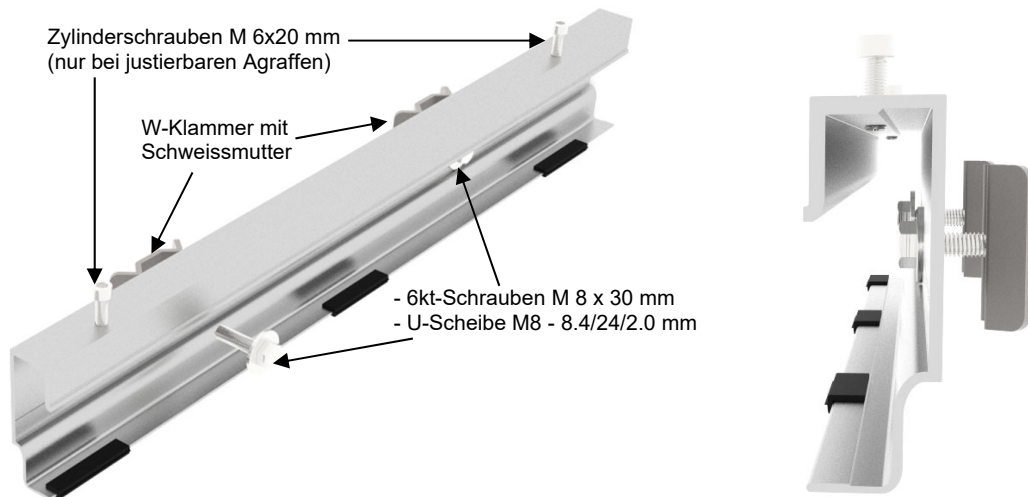

2. Montieren Agraffe starr (unten)

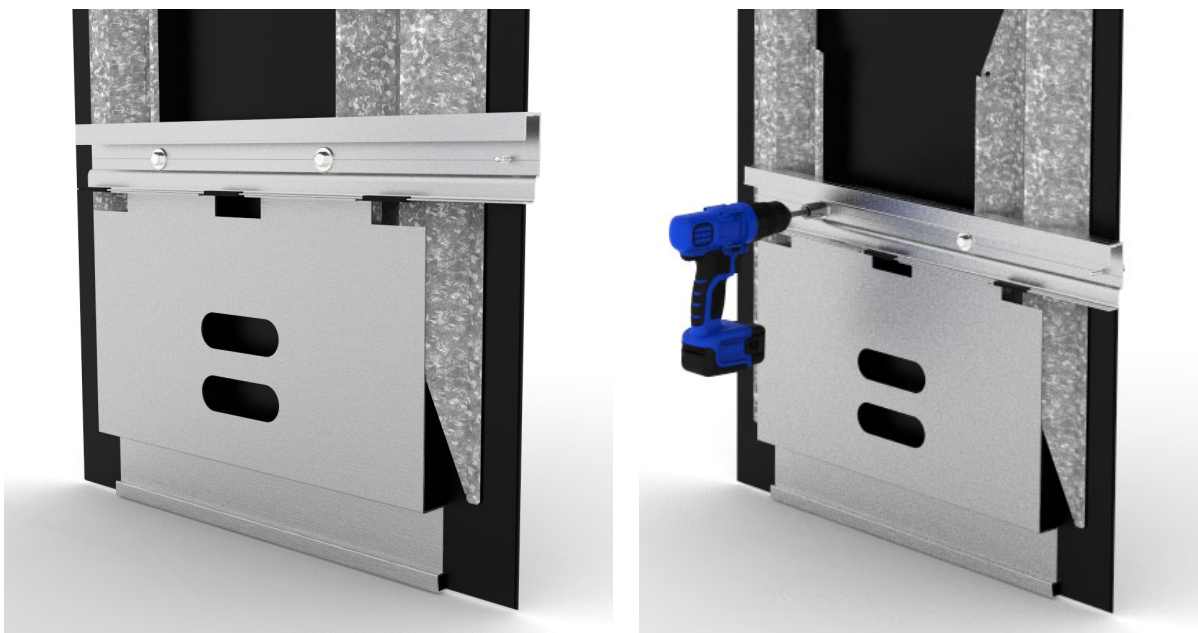

Avancis Skala Module stehende Montage

3. Montieren Agraffe justierbar (oben)

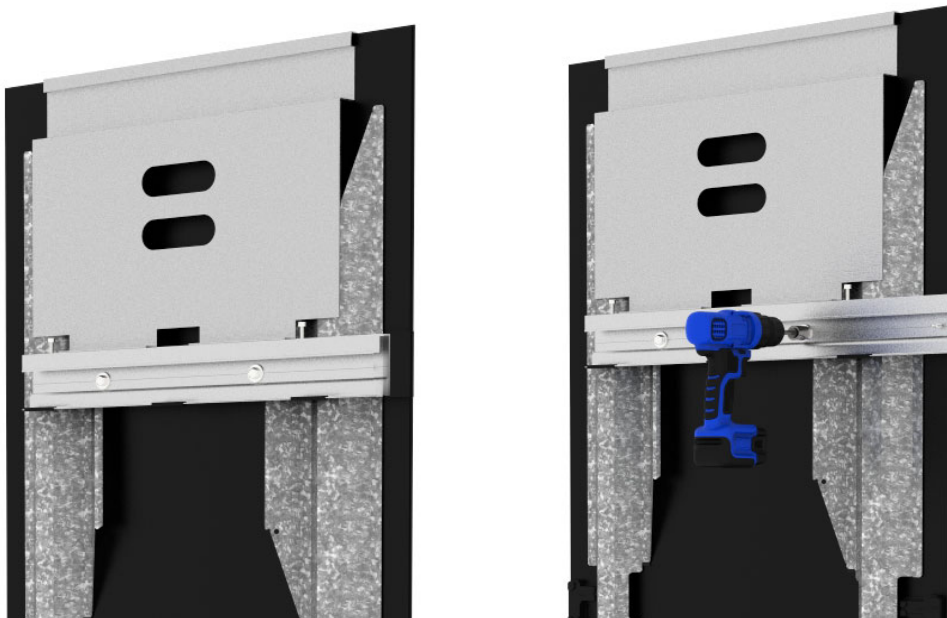

4. Alle Schrauben mit 20Nm anziehen Achtung: Drehmomentschlüssel erforderlich!



Avancis Skala Module stehende Montage

5. Paneele mit vormontierten Agraffen einhängen

Horizontalprofil WTP 20
eben auf UK montiert

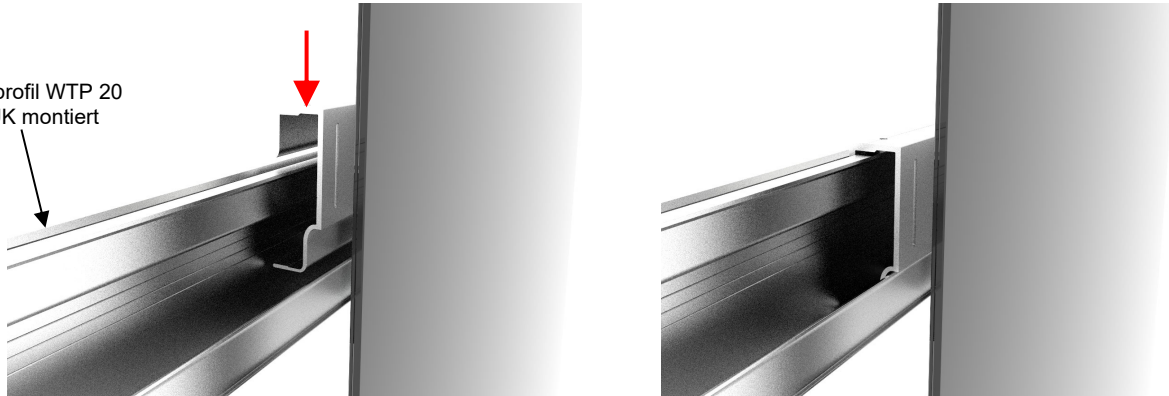

6. Einhängen Migrationsschutzblech

Das Migrationsschutzblech wird jeweils an der justierbare Agraffen in das Langloch eingehängt.

Achtung: Bei den letzten Paneelen auf der linken Seite wird jeweils kein Migrationsschutzblech benötigt.

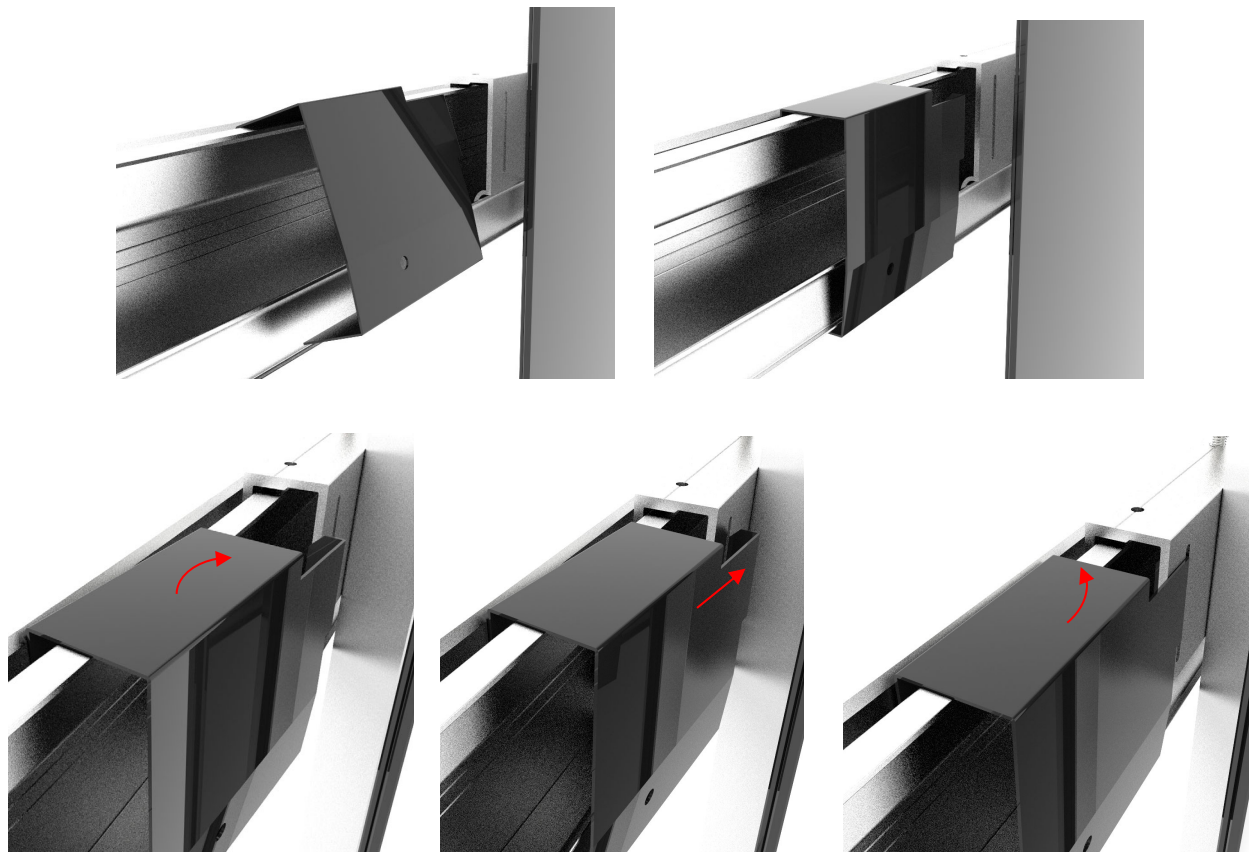

Avancis Skala Module stehende Montage

7.1 Paneele horizontal ausrichten

Ausrichten der Paneele auf dem Horizontalprofil und «einstellen» der Fugenbreite.

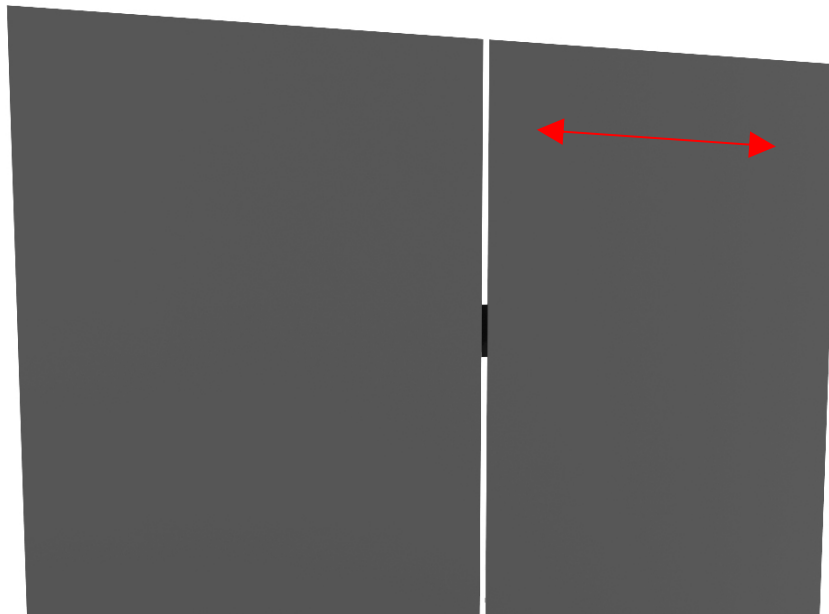

7.2 Paneele vertikal ausrichten

Mit Hilfe der Justierschrauben (Zylinderschrauben M 6x20 mm) können die Paneele genau ausgerichtet werden

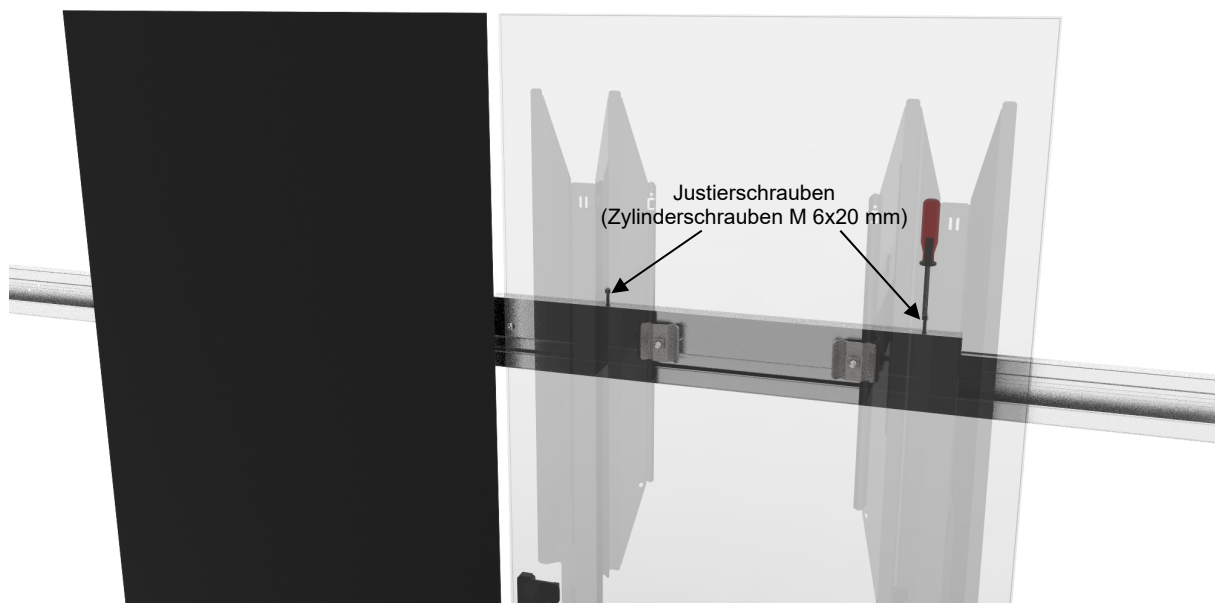

Avancis Skala Module stehende Montage

7.1 Migrationsschutz (Fläche)

Fixieren des Migrationsschutzbleches mittels
Selbstbohrschraube 4.8x19mm

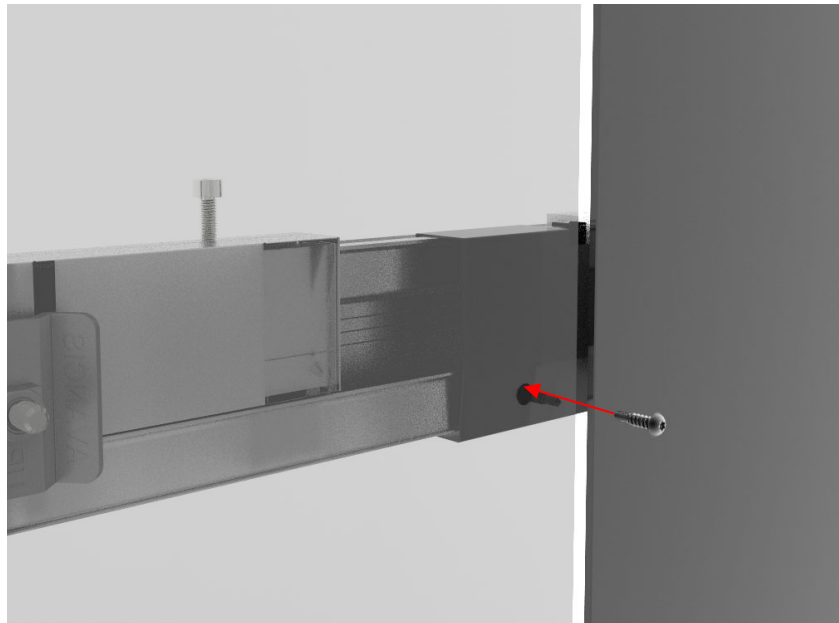

7.2 Migrationsschutz (letzte Paneele links)

1. Mit einem Bohrer $\text{Ø}4.0\text{mm}$ (durch das Loch in der Agraffe) ein Loch in das Horizontalprofil bohren.
2. Verbinden der Agraffe mit dem Horizontalprofil durch einlegen des Migrationsstiftes.

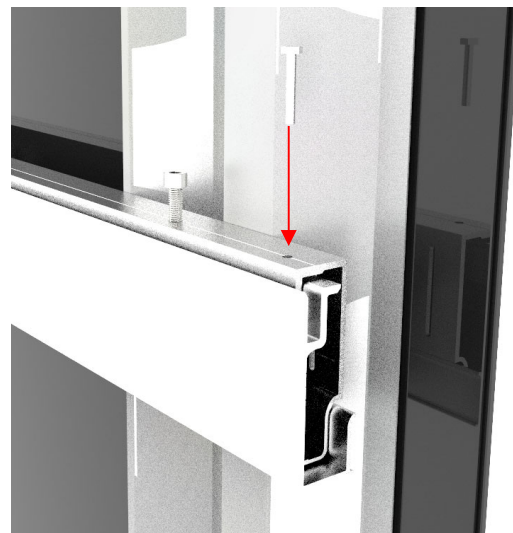
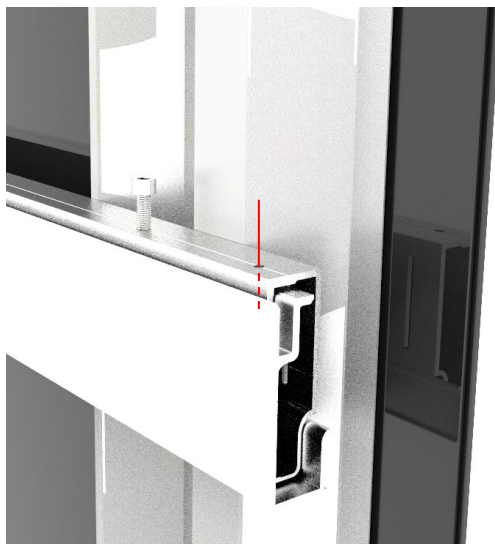

Avancis Skala Module stehende Montage

Grundlagen Einteilung

WTP 15 Agraffe just. 540 mm SP
Art-Nr: _



WTP 15 Agraffe starr 495 mm SP
Art-Nr: _



Migrationsschutzblech zu WTP 15
Art-Nr: _



Horizontalprofil WTP 20
max. Verbaulänge 4.00m
Art-Nr: 252.1020.020.60



Horizontalprofil WTP 20

